

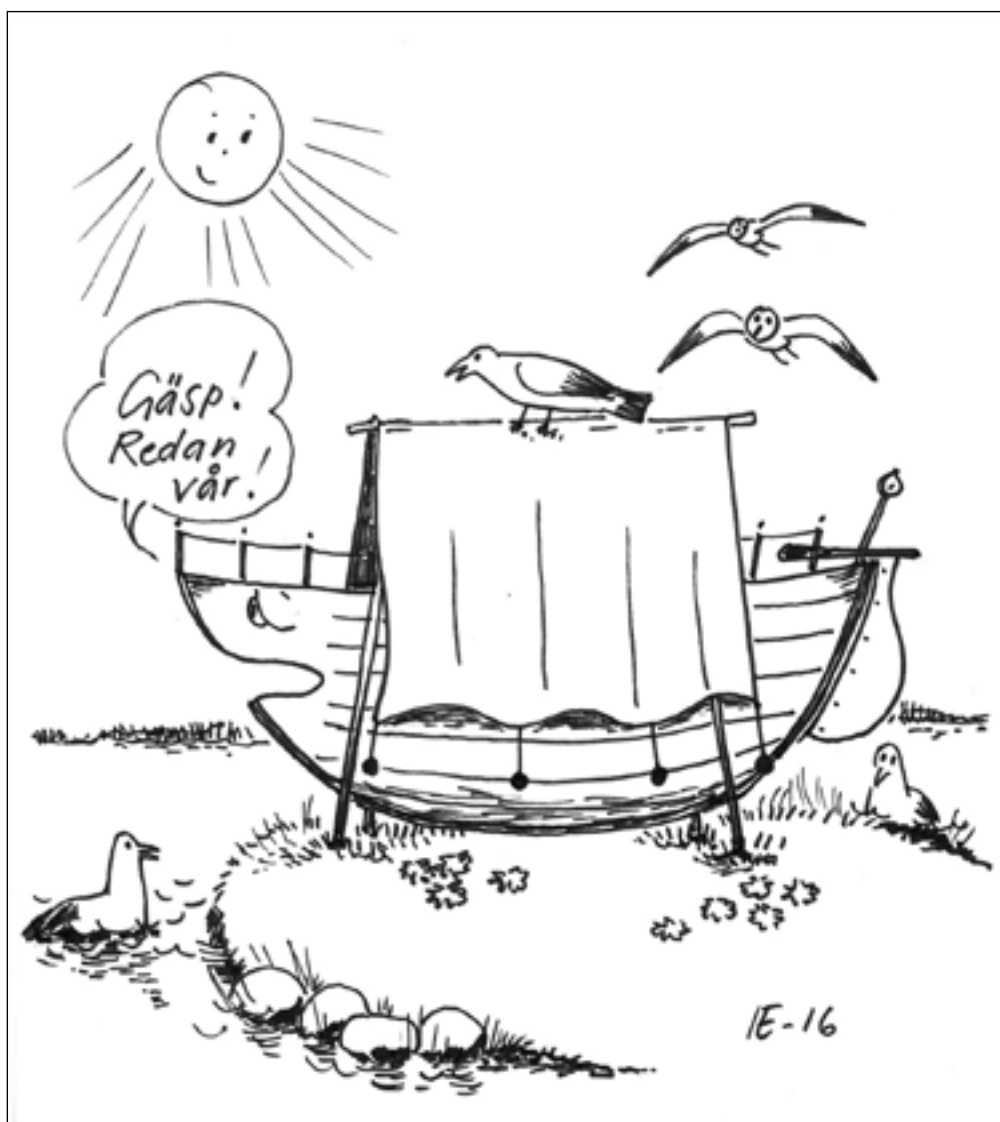

INFORMATION

Västerhaninge Båt Sällskap



Sjösättning nära!

7, 8 och 14 maj. 15 maj reservdag

Nr 2 2016

Västerhaninge Båtsällskap nr I 2015

Ägare

Västerhaninge Båtsällskap
Box 91, 137 22 Västerhaninge
Bankgironummer 5703-9125
Organisationsnummer 812401-1605

Klubbstuga: 08-50 04 03 70

Hemsida: www.vbs-ostnora

Redaktör och ansvarig utgivare

Ragnar von Malmborg, 0703-92 95 20
Tengdahlsgratan 21, 116 48 Stockholm
ragnar.von.malmborg@tengdalen.se

Omslag: Ingrid Ekdahl

Styrelseledamöter

Ordförande och ekonomiansvarig

Erik Bildsten, 0709-50 94 11,
e.bildsten@icloud.com

Sekreterare

Birgitta Lang, 0707-59 52 04,
birgitta.lang2@comhem.se

Hamnkaptan

Thomas Wallin, 0705-13 11 86,
t.wallin@telia.com

Båtköhanterare

Michael Libot, 0705-65 18 79
mikael@libot.se

Webbmaster

Tommie Boholm, 08-50 02 64 42,
tommie@qxx.se

Medlemsregister

Anna Stoltenberg, 0705-24 62 87,
amstoltenberg@gmail.com

Nyckelombud

Sverre Ekdahl, 0706-44 21 93,
gamla_sotinge@telia.com

Styrelsesuppleanter

Försäkringsansvarig

Jerry Lundh, 0730-38 15 00
jerrylundh@hotmail.com

Suppleant

Rosmarie Asplund, 0760-15 43 33
roce-marie--asplund@hotmail.com

Vice hamnkaptan

Peder Andersson, 0702-48 97 67
panapp@spray.se

Ombud mm

Seglarombud

Carl Johan Sagner, 0705-24 60 07
calle.sagner@telia.com

Miljöombud

Carl Bonde, 0768-93 27 70
carl.bonde@telia.com

Arbetsledare reparation stora bryggan

Pelle Asplund, 0708-77 26 02
pelle--asplund@hotmail.com

Radioombud

Stefan Hansson, 08- 50 03 73 80,
070-5246400, info@rtl.nu

Distribution av informationsblad

Tom Knutson, 0705-55 12 05,
t.l.a.knutson@hotmail.com

Stugvärd

Morgan Holmström, 0705-60 50 72
lotta_lundvall@hotmail.com

Valberedningens ordförande

Carl Bonde, 0768-93 27 70
carl.bonde@telia.com

Ordföranden har ordet

Hej

Jag heter Erik Bildsten och har blivit vald till er nya ordförande. Jag är uppväxt i Tungelsta och har spenderat mycket av min barndom på mina föräldrars segelbåt. Då jag alltid tyckt den varit väl långsam, så har jag nu när jag har egen båt valt att ha motorbåt, för närvarande en Flipper 700. Men jag gillar fortfarande att segla då och då.

Jag är stolt över att ha blivit vald till ordförande för VBS och är nyfiken på vad jag tillsammans med styrelsen ska kunna göra för klubben i framtiden.

Vi har ju som en bra start på året valt att på årsmötet justera våra avgifter något lite, då vi är en av de, om inte den, mest prisvärda båtklubben i området.

Mina ambitioner är bland annat att försöka fylla Carl Bondes mycket erfarna och kompetenta skor. Jag har också för avsikt att fortsätta att förnya och modernisera vår anläggning. Vi har börjat få in offerter på ett passersystem som jag har bett om. Ett passersystem, skulle om det går som vi tänkt kunna göra att vi byter nyckelhantering och kostnaderna för detta mot kort, fobbar och/eller smarttelefon lösningar.

En annan fördel kan bli att vi med hjälp av en eller två motoriserade bommar kan få bättre koll på vilka bilar som rör sig i området.

Andra saker vi pratar om är att se över vass-situationen i hamnen och där har vi för avsikt att ordna vassröjar båten, vidare ska vi ta itu med jolle rampen och fortsätta reparation och uppgradering av bryggorna.

Om ni har några frågor och funderingar eller diverse idéer så välkomnar jag dem. Det är bara att skriva några rader på mejlen så kan jag ta upp det med styrelsen vid nästa möte.

Vi har en ny försäkringsansvarig, Jerry Lundh, en ny vice hamnkaptan Peder Andersson och ett nytt seglarombud Carl Sagner. Han presenterar säsongens seglingar här i bladet så läs gärna om dem.

Så jag vill här passa på att tacka dem för visat intresse och hälsa som välkomna i sina roller.

*Med vänlig hälsning
Erik Bildsten*

Inför sjösättningen

Sjösättningsdatum: 7/5, 8/5 och 14/5.

Reservdag 15/5.

Förmiddagspassen börjar med upp-rop 07.00 och beräknas vara klara runt 11.30.

Eftermiddagspassen börjar med upp-rop 11.30 och beräknas vara klara runt 16.

Alla samlingar sker i klubbstugan.

Lördagen 7/5 börjar vi med båtarna på hamnplan närmast vattnet och fortsätter uppåt enligt uppsatta listor och båtplaceringar. Reservdagen 15/5 utnyttjas om det händer något som gör att vi måste skjuta upp något pass.

Vilket pass och i vilken ordning framgår av uppsatta listor och båtplaceringar. **Inga båtar är i år uppmärkta med detta, var och en måste själv ta reda på vad som gäller.** Listor finns på anslagstavlor och på hemsidan.

Varje pass startar med anmälan vid

klubbstugan. Vid anmälan finns en anmälningslista med din båts uppgifter, kontrollera att uppgifterna stämmer.

När uppropet börjar skall båten vara klar för sjösättning. Detta gäller alla båtar, inga undantag medges.

Under sjösättningen hjälps vi åt att snygga till i hamnen efter vinterns härjningar och vårens båtaktiviteter.

Senast 1 maj kommer de vaggor, pallningar, stöttor och trailers som inte är ok att märkas. Båtägaren får dessutom, i samband med sjösättningen, ett muntligt besked om nödvändiga åtgärder för att vi i VBS regi skall torrsätta båten i höst.

Tänk på miljön, ingen slipning av botenfärg i vår utan att ha täckt marken under. Duk för detta finns i Klubbstugeförrådet.

Thomas Wallin, hamnkaptan

070513 1186

Sjösättningsordning Hamnplan, lördag 7 maj och söndag 8 maj

HAMNPLAN

Inbördes ordning inom varje pass kan bli ändrat under sjösättningsdagen

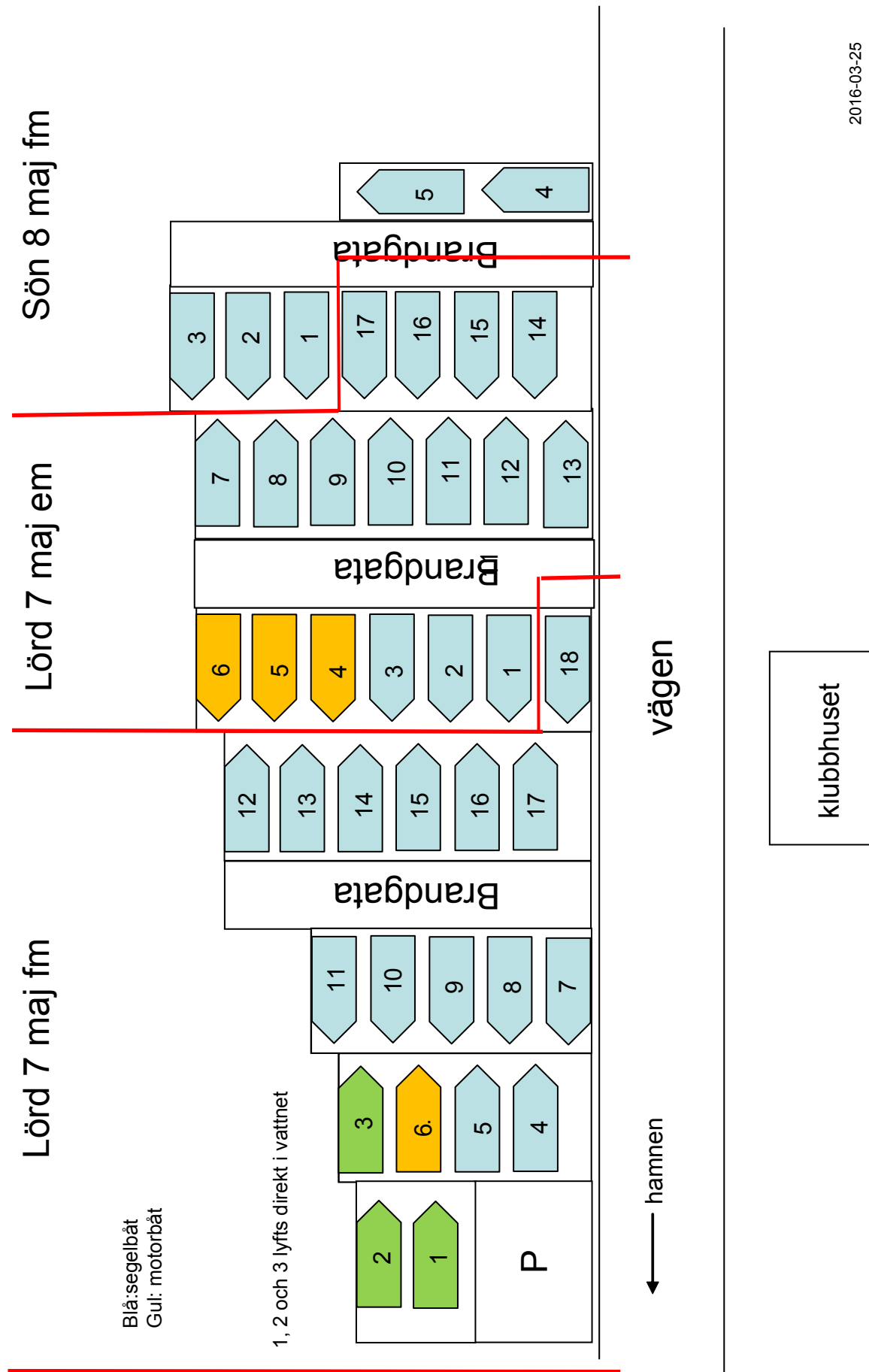

Sjösättningsordning Mellanplan söndag den 8 maj

MELLANPLAN

Inbördes ordning inom varje pass kan bli ändrat under sjösättningsdagen

Sön 8 maj fm

Blå: segelbåt
Gul: motorbåt

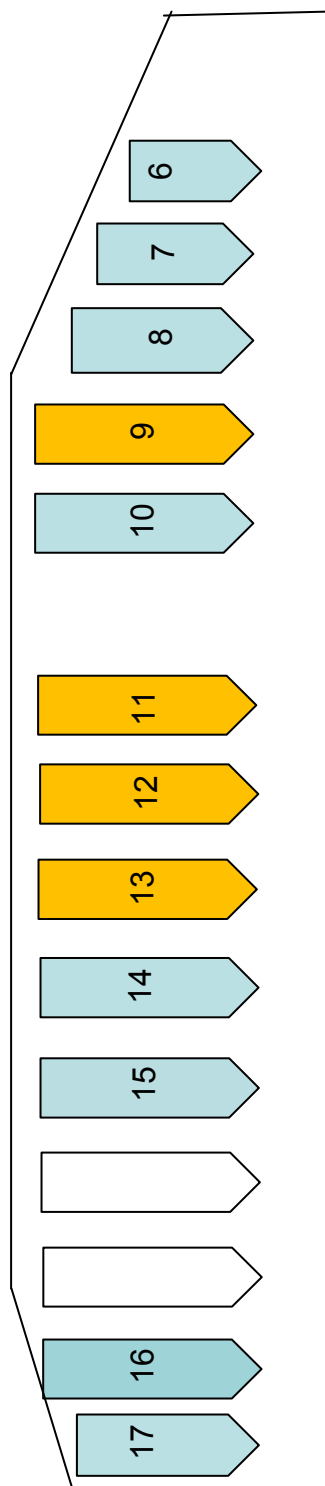

vägen

hamnen →

Sjösättningsordning Övre plan, söndag 8 maj och lördag 14 maj.

ÖVRE PLAN

Inbördes ordning inom varje pass kan bli ändrat under sjösättningsdagen

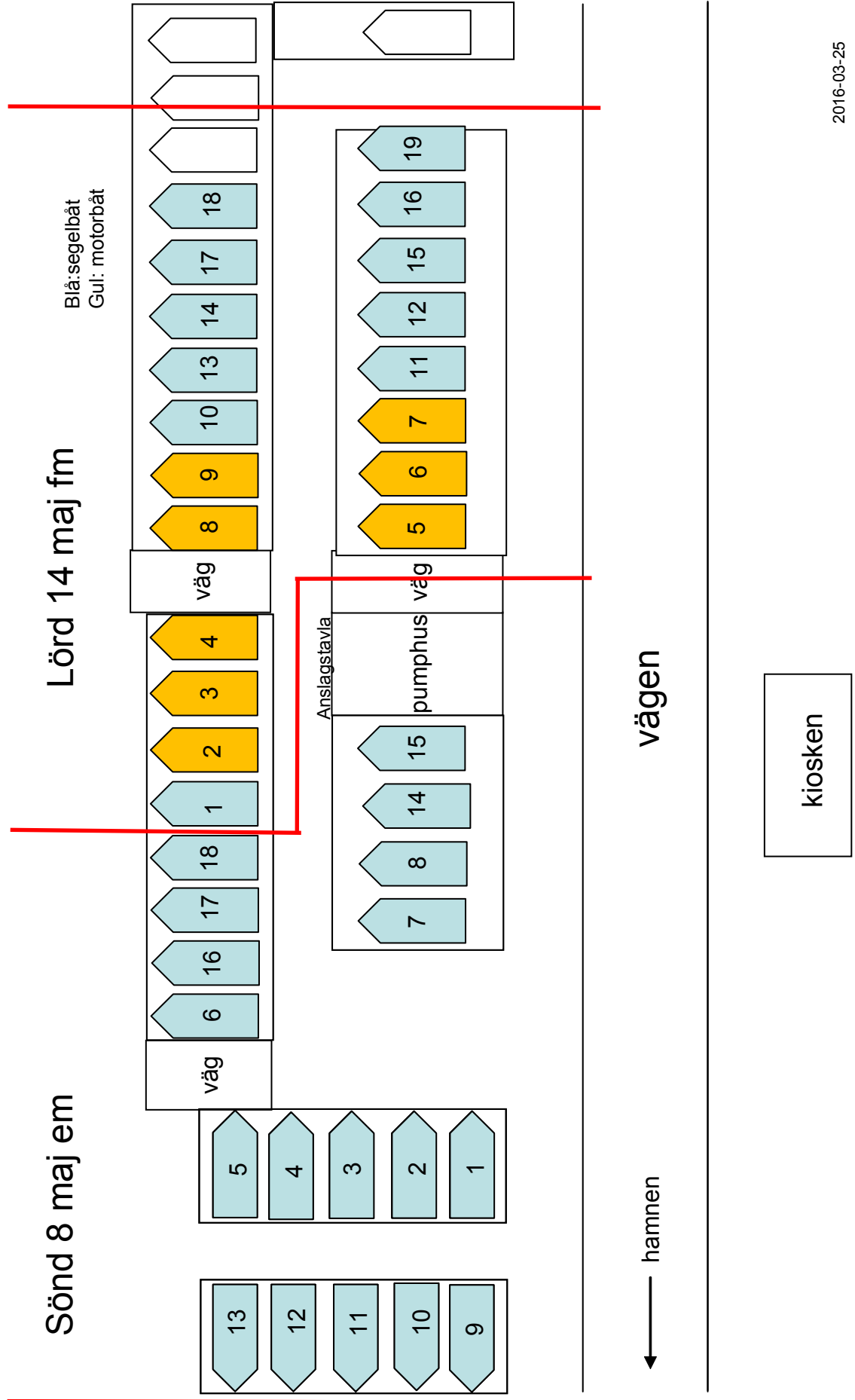

Sjösättningschema 2016

LÖRDAG 7 maj Förmiddagpass start 07:00

Enamn	Båt	Prel ordn
Otter	Snipa	1
Olesen	Cresent	2
Huss	Myra 21	3
Pettersson	Albin 78	4
von Malmborg	Facil 26	5
De Cesare	Fjord 21	6
Sandström	Omega 28	7
Hermansson	Maxi Fenix	8
Holmstedter	If	9
Örner	Misil	10
Andersson	Sea Cat	11
Frösslund	Afrodite 25	12
Nilsson	Albin Expr	13
Jansson	ÅH30	14
Petersen	Mamba 311	15
de Wendel	Scanmar33	16
Ekholm	Scanmar33	17
Gillström	Comfort 30	18

LÖRDAG 7 maj Eftermiddagpass start 11:30

Enamn	Båt	Prel ordn
Lang	Winga78	1
Boholm	Rival 22	2
Frisk	SeaRay	3
Koivuranta	Princess	4
Johansson	Albin 25	5
Sundin	Snipa	6
Andersson	Maxi 77	7
Ekdahl	Vega	8
Bonde	OMEGA 28	9
Frid	Albin Balad	10
Libot	OE36	11
Uhman	Omega 34	12
Hammarström	Linjett 32	13
Wallin	SY340	14
Sagner	OE36	15
Knutsson	Fortissimo	16
Tholander	Ballad	17

Sjösattningschema 2016

SÖNDAG 8 maj Förmiddagsspass start 07:00

Enamn	Båt	Prel ordn
Sandberg	Scampi 30	1
Holmquist	Maxi 77	2
Zieplis	Vinga 25	3
Cederberg	Neptun 22	4
Arvidsson	Beason 33	5
Thunberg	Albin Vigg	6
Nellmer	Inferno29	7
Norrman	Maxi 95	8
Müller	Norsk Kutter	9
Strandh	Hanse370	10
Eriksson	Birchwood	11
Norman	Bayliner 285	12
Boman	Saga 27	13
Caspersson	One off	14
Holm	Beason 31	15
Eliasson	Amigo23	16
Edberg/Fjeldne	Havsfröja	17

SÖNDAG 8 maj Eftermiddagsspass start 11:30

Enamn	Båt	Prel ordn
Pettersson	Parant	1
Näslund	Parant	2
Ullström	J24	3
Eriksson	Maxi77	4
Wagner	Birdie24	5
Blanc	Stortriss	6
Isberg	B31	7
Lindfeldt	Omega34	8
Holmstedter	Scanmar	9
Erixon	Cord	10
Hallberg	Becker 27	11
Flink/McLaughlin	HR24	12
Lundgren	Olsson22	13
Svensson	S30	14
Ilshammar	Safir	15
Lidberg	TrissNorlin	16
Berglund	Maxi 77	17
Blanc	IF	18

LÖRDAG 14 maj Förmiddagsspass start 07:00

Enamn	Båt	Prel ordn
Boman	Maxi 77	1
Leitner	Albin 25	2
Svensson	Nimbus 26	3
Ropero	Clipper24	4
Windahl	Grand SMC	5
Norin	Ferrina 28	6
Hoff	Rospiggen28	7
Nordell	Saga 27	8
Taraldsson	Saga 27	9
Gustavsson	Albin Vigg	10
Sellstedt	Oceanis 320	11
Sjöberg	Sveakryssare	12
Byh	Jonson 26	13
Hortin	Alegro 27	14
Örner	S30	15
Virving	Vitus27	16
Färndahl	Accent	17
Fredriksson	Vega	18
Eriksson	Trålaren	19

Årsmötet

Årsmötet gick av stapeln den 24 februari i församlingshemmet. Cirka 70 medlemmar var närvarande.

Årsmötet gick igenom verksamhetsberättelsen och den ekonomiska redovisningen och lade dessa till handlingarna. Styrelsen beviljades ansvarsfrihet.

Förslagen till verksamhetsplan och budget som finns redovisade i förra numret av VBS info godkändes liksom förslagen till svar på några motioner.

Förslagen till avgifter innebar smärre ökning jämfört med 2015. De godkändes.

En ny styrelse valdes.

Här blev det en del förändringar. Carl Bonde hade bestämt sig för att sluta som ordförande efter bara ett kvarts sekel. Han avtackades med present, stor applåd och ett stort tack för alla sina insatser. Carl fortsätter dock som miljöombud och ordförande i valberedningen.

Också Staffan Ljung, seglarombud och försäkringsansvarig avtackades efter många år som framgångrik segeltävlingsanordnare.

Nya i styrelsen blev Erik Bildsten, ordförande, se sidan tre, Roce-Mary Asplund, Jerry Lundh, försäkringsansvarig och Peder Andersson, ny vice hamnkaptän.

Hela styrelsen och andra ombud redovisas på sidan två.

Tulpanvarning

Gå in på Båtmiljö.se och läs om hur havstulpanerna fungerar. Där finns också något som heter "Havstulpanvarningen". Om du anmäler dig till den tjänsten får du via sms reda på när havstulpanerna börjar sätta sig på båtbottnen i vårt område, vilket i regel händer 1-2 ggr per säsong. Idag är det ca 150 rapportörer som matar in uppgifter om när det börjar växa i olika delar av landet.

Båtmiljö tillsammans med SBU har i år fått bidrag för att utöka/förbättra tullbanvarningssystemet. Planen är att alla klubbar inom SBU kan vara med och rapportera. Det kommer att gå till så att intresserade klubbar får speciella plattor som skall hängas upp under bryggorna och sedan kant.ex nattvakterna kontrollerar när havstulpanerna börjar växa till på plattorna och via en app rapportera in.

VBS kommer att delta i tulpanvarningen. När vi vet hur det kommer att fungera kommer vi att informera via både hemsida och info i klubbstugan.



Inte längre ständig ordförande...

Sanering av ”tennbåtar”

Vi har av kommunens miljöansvariga ålagts att senast 2020 ha båtbottnar som helt saknar miljöpåverkande båtbottnfärger. Ett led i detta är att inventera våra båtbottnar.

Stockholms universitet har utvecklat en röntgenmetod, XRF, som tar reda på metallinnehållet i båtarnas bottenfärger. En metod som nu praktiseras av en firma som heter ”Happy Boat”.

I april 2015 anlitate vi företaget som genomförde en analys på 33 slumpvis utvalda båtar i Östnora och som levererade en rapport över resultaten.

Vi har nu genomfört ytterligare mätningar vid två tillfällen, 10 december och 5 februari: *Västerhaninge Båtsällskap 15-12-10_Rapport.pdf* resp. *Västerhaninge Båtsällskap 16-02-05_Rapport 16-02-24.pdf*. Rapporterna finns på VBS hemsida. Av förklarliga skäl så är varje båt kodad med ett nr i rapporterna, resp. båtägare har via email fått reda på den egna båtens nummer.

Totalt har nu drygt 90 båtar testats och ett 40-tal av dem bör saneras på grund av

för höga tennhalter. Tenn tyder på att det finns färglager som innehåller TBT, en tennförening som är mycket giftig både för miljön och oss själva.

Styrelsens plan är att koordinera aktiviteter för att blästra båtar och dessutom köpa in en slipmaskin med dammsugare att lånas ut till de medlemmar som önskar göra saneringen på egen hand.

Vi ber de båtägare vars båt visat sig ha för höga värden att fundera på hur båten kan saneras inom rimlig tid. Om du inte redan gjort det så meddela senast 30 april 2016 Carl eller Thomas om du vill vara med i VBS koordinerade aktivitet eller om du vill sanera båten helt på egen hand utan inblandning av VBS. Om du sanerar på egen hand måste du kunna visa för styrelsen att din båt är sanerad. För att vi ska kunna förbereda vad som behöver göras måste vi veta dina planer.

Thomas Wallin, hamnkaptan

Carl Bonde, miljöombud

Bottenfärger och behandling

På Södertörns Miljö- och Hälsoskyddsförbunds hemsida står det så här:

”De grunda havsvikarna i skärgården är Östersjöns barnkammare och här myllrar det av småkryp och fisk. Men många av dessa vikar används idag som småbåtshamnar eller marinor. Är båtarna målade med giftiga bottenfärger bidrar det till att förstöra växt- och djurlivet. Färger som innehåller Irgarol, zink och TBT får inte längre användas i Östersjön och färg som innehåller koppar får användas endast i små mängder.

Det är bättre för miljön att använda fysikaliskt verkande färger som ger en glatt och portät yta vilket försvårar för alger och havstulpaner att få fäste. Fråga efter sådana verkande färger hos din färghandlare.”

VBS styrelsen förordar att du inte målar alls och istället tvättar båten. Om du håller fast vid att måla ska du således använda färger som har en fysikalisk verkan. Blödande (släppande) färger får du som är medlem i VBS inte använda. Färger med lite koppar i kommer att förbjudas inom kort.

Om du tvättar vid rätt tillfälle, dvs. när havstulpanerna just har satt sig fast och känns som små knottor på skrovet, når man bäst resultat med att hålla båten ren resten av sommaren. Det finns en app där du får havstulpanvarningar. Gå in på www.batmiljo.se och ladda ned den. Här

hittar du också var det finns båttvättar och sugtömningsstationer. Det är Skärgårdsstiftelsens hemsida där du även hittar andra trevliga tips.

Vad kan jag göra för att hålla botten ren?

Vid mastkranen finns en **borste, skrubbis**, som du kan använda. Gör du det när havstulpanerna känns som små knottor, eller om du fått en havstulpanvarning, då går det ganska enkelt att ta bort dem.

Närmaste **borsttvätt** finns i Nynäshamn. Den fungerar bra och kostar inte mer än bottenfärg. Man slipper dessutom arbetsinsatsen.

De som har motorbåtar kan använda en **skrovdruk**. På mastkransbryggans insida har en av våra medlemmar använt en sådan. Den hindrar havstulpanerna från att få fäste på botten.

Du kan **ta upp båten tillfälligt** för att tvätta den på land.

Ta dig **en tur i sötvatten ett par dagar**. Där trivs inte de besvärliga arterna som sätter sig på botten.

Ta en simtur och **tvätta för hand**.

Sjösätt sent och ta upp båten tidigt om du vet att du inte kommer använda den.

Vi är några i klubben som testar ett **ultraljudsystem**, än så länge har det inte varit så lätt att avgöra hur effektivt det är.

Hur ska jag ta bort färgen på båtbottnen?

Hur kan jag göra ren min båtbottnen? Först och främst är det viktigt att ingen färg sprids till marken eller via luften till andra båtar som blir nedsmutsade. Dessutom skall man vara försiktig med att inandas färgdamm, särskilt om det finns kvar gammal mycket giftig bottenfärg till exempel en TBT-färg. Flera olika möjligheter finns för att ta bort gammal färg.

- a) Skrapa med eller utan färgborttagningsmedel.
- b) Slipa med maskin kopplad till dammsugare.
- c) Blästring eller kombination av a) och b).

Slipa med maskin kopplad till en för detta ändamål anpassad dammsugare. Tidsåtgången varierar kraftigt beroende vilken färg som skall ta bort, tjockleken, typ av slipmaskin, och önskat resultat. Ett lager hård färg, ca 16 kvm, tar ca 12-16 timmar.

Blästra med sand. Förberedelser att täcka mark och båt enl. blästerfirmans anvisningar cirka 3 timmar. Bör göras i torrt väder, svårt att tejpa på fuktigt skrov. Efterarbete ca 2 timmar + tid för ev. transport av avfall till återvinningscentral. Tänk på att kölen på en segelbåt och andra metaller som blästras bör grundmålas i stort

sett omedelbart efter blästring för att inte rosta/oxidera. Detta gäller även blyköl.

Använd en skrapa med ansluten dammsugare. Skrapan finns att köpa hos bl.a. Båtaccenten och kostar 379 kr inklusive ett blad. Adapterslang för anslutning till dammsugare ingår. Att skrapa båten går bra om man orkar. Tidsåtgång är 8-24 timmar, beroende på storlek och färgens hårdhet. Efter skrapan kan finish skapas med slipmaskin på kortare tid. Marken måste täckas för att samla den färg som "sprätter" och lämpligt andningsskydd användas.

Vilket skydd kan jag ha på en ren båtbottnen?

Gelcoat tar åt sig vatten så efter att färgen tagits bort är det god ide att epoxibehandla botten, epoxi ger en betydligt mer vattentät yta än gelcoat. Epoxi säljs med eller utan lösningsmedel. Den lösningsmedelsfria ger bästa skyddet och en slätare yta men är svårare att hantera än den med lösningsmedel. Läs fabrikantens anvisningar innan du bestämmer vilken produkt du ska använda. Här är några länkar som har info om epoxibehandling.

Lösningsmedelsfria, 1-2 lager behövs, till exempel

NM epoxi: <http://www.batepoxi.se/>

West system: <http://www.westsystem.com/ss/>

Epoxi tvättas av med citronsyra innan annan färg läggs på.

Epoxy med lösningsmedel, 4-6 lager behövs, till exempel

Lefant: <http://www.lefant.se/produkter/lefant-epoxi-primer/>

Biltema: <http://www.biltema.se/sv/Bat/Kemikalier/Farg-och-Lack/Epoxiprimer-2000023393/>

Detta gäller när du ska ta bort gammal färg.

Båt med TBT-färg kvar. Tributyltenn (TBT), egentligen tributyltennhydrid, är en mycket giftig organisk förening. Redan i små doser är giftverkan stor. Giftverkan består i störningar på kroppens immunförsvar och hormonsystem. Användningsförbud infördes i Sverige 1989 men kan förekomma på båtar byggda några år in på -90 talet. Vet man eller misstänker man att man har TBT på båten bör man se till att ha bästa möjliga skyddsutrustning.

Slipning av målad båtbottnen, alla typer av bottenfärger

I första hand skall torrslipmaskin kopplad till dammsugare med finfilter användas under hela sliparbetet (finns att hyra hos uthyrningsföretag). (VBS har planer på att köpa in en för att låna ut till medlemmarna).

Alternativt kan våtslipning med minimal vattenåtgång användas om det avslipade materialet och vattnet fångas upp på en skyddplast under båten. Det vattenblandade slipdammet skall sugas upp med våtdammsugare och lämnas som miljöfarligt avfall på en återvinningscentral.

Borttagning av bottenfärg med hjälp av kemikalier.

Om kemikalier eller lösningsmedel används till att avlägsna bottenfärg skall alla färg, kemikalier och lösningsrester samlas upp och lämnas som miljöfarligt avfall på en återvinningscentral.

Slipning för jämn ytfinish (gelcoat, epoxi, all typ av färg etc.)

Eftersträvas en jämn, slät yta får våtslipning användas om allt "slipdamm" samlas upp och lämnas till en återvinningscentral som farligt avfall. Om botten slipas skall en skyddsplast läggas på marken för uppsamling av allt slipvatten som sedan sugas upp med våtdammsugare. Slipdammet lämnas som farligt avfall på en återvinningscentral.

Målning

Undvik att sprutmåla utomhus eftersom utsläppen av färgpartiklar och lösningsmedel är mångdubbelt större än vid penselmålning.

Thomas Wallin/ hamnkaptan

Carl Bondel/ miljöombud

Information från seglarombudet

Äntligen är våren i antågande och värmen är snart här. Jag som skriver har tagit över stafettpipen efter Staffan Ljung och mitt namn är Carl Johan Sagner. Det känns naturligtvis inspirerande att få denna uppgift inom VBS och mitt mål är att vi i klubben skall försvara våra fina resultat vi har uppnått i Captens Cup de senaste åren, men jag önskar samtidigt utveckla Muskö runt till ett evenemang där alla som har båt i VBS kan delta.

”Save the date” Muskö runt lördagen den 11 juni 2016.

Detta är den första deltävlingen i Captens Cup men också ett gemensamt evenemang och från i år öppet för alla VBS medlemmar, inte bara seglare.

Nyhet för i år är att alla medlemmar är inbjudna till årets Muskörunt oavsett båttyp, så passa på att boka in denna lördag och ta med dig familj och vänner och delta i Muskörunt evenemanget.

Naturligtvis är det också startskottet för

Captens cup 2016, vilket innebär att vi som seglar har trimmat in vår utrustning. Förväntningen är att vi har alla våra VBS seglare på startlinjen tillsammans med gäster från våra närliggande klubbar ÖrBK och GBBK.

Efter avslutad seglats eller motorbåtsrun- da, kommer vi att ha en gemensam ”after-sail” med prisutdelning och traditionsenlig gemensam grillning, där vi också underhålls av liveband.

Muskörunt är tänkt att bli en riktig familjeaktivitet och det kommer att finnas priser i alla olika klasser, så se till att just du och dina nära är med ombord den 11 juni så hjälper alla till att göra denna dag till ett perfekt startskott på båtsommaren 2016

Inbjudan/anmälan kommer att mailas ut lite närmare startdatum med alla hålltider för skepparmöte samt information rörande Captens Cup & Muskörunt evenemanget 2016.

Captens Cup

De fyra delseglingar 2016 är:

- Muskö Runt 2016-06-11 Arrangör VBS
- Stenholmsköret 2016-06-18 Arrangör ÖrBK
- Kräftköret 2016-08-20 Arrangör GBBK
- Mysingevalsen 2015-09-10 Arrangör GBBK

Andra seglingstävlingar som kan vara av intressen.

Lidingörunt	21 maj
Ornörunt	28 maj
Sea Pilot 2 star	30 maj - 2 juni
ÅFOR	3 juli- 8 juli
Hyundai Cup 2016	27 aug

Äntligen bryggrenovering

I slutet av mars samlades bryggrenoverarna under Pelle Asplunds ledning för att byta 250 brädor i bryggorna. Kraftigt regn första dagen stoppade inte arbetet.

Belöningen blev gulaschsoppa till lunch,

serverad av en mästerkock, och ett strålande väder andra dagen. Nu är hela sträckan mellan grinden och LÖMIF-bryggan renoverad.





Kenneth Svensson har seglat vidare

Vår revisor Kenneth avled i början av april. Han var vice ordförande 2007 och ordförande från februari 2008 till februari 2012. Därefter fortsatte han som revisor i VBS. Han blev under 2013 vald som styrelseledamot i Saltsjön Mälarens Båtförbund och efter en tid även som styrelseledamot i Svenska Båtunionen SBU. Kenneth arbetade hårt för båtägarnas och båtlivets frågor. Västerhaninge Båtsällskap låg honom varmt om hjärtat. Han ställde alltid upp när klubben behövde hjälp och gav oss även tips och råd om frågor som gällde båtlivet, föreningslivet och på senare tid framför allt vad gäller miljöfrågor. Det är ett stort tomrum efter Kenneth och vi som hade förmånen att få känna honom saknar honom djupt.

Carl Bonde

VÄSTERHANINGE
BÅTSÄLLSKAP
BOX 91
137 22 VÄSTER-
HANINGE



B FÖRENINGSBREV



Anslagstavlan

Om du har flyttat

Glöm inte att meddela din nya adress, telefon och epost till Sverre Ekdahl, Sotingevägen 30, 13791 Västerhaninge, gamla_sotinge@telia.com, tel 070-6442193.

Om du inte redan har gjort det, skicka din epost-adress!

Viktiga datum framöver

Sjösättning: 7, 8, 14 maj. 15 maj reserv.

Upptagning: 24, 25 september, 1 oktober.
Den 2 oktober reserv.

Nästa infoblad kommer i september.
Manusstopp 20 augusti 2016.